



**Front-
typen
Capital**



4
5

33rd saperavi avenue
Lack



4
5

38th elysee avenue



5

43rd luvak avenue

33rd saperavi avenue

Schwarze Fronten in matter Ausführung, minimalistische Ausstattung zusammengesetzt mit offenen Regalen bilden einen multifunktionalen Hintergrund für den sich verändernden Alltag.

capital

● 33rd saperavi avenue – schwarz matt





Alles zur Hand

Subtile Einteilungen und Schubladeneinteilungen sind Zubehör, das Ihnen leichter macht, die Ordnung aufrechtzuerhalten und sicherzustellen, dass alles an seinem Platz ist.

- 33rd saperavi avenue – **schwarz matt**





24

FRONT-
FARBEN



38th elysee avenue mit Griff L5

Schwarze Hängeschränke in Mattlack wirken dezent an gleichfarbiger Wand. Charakteristische Griffe betonen die Einteilungen an den weißen Fronten.

CAPITAL





38th elysee avenue

mit Griff L5

Auf dem Kiefernboden und den schwarzen Sockeln schweben dezent perfekt glatte Fronten in Cappuccino-farbe - in Glanz und matt. Die Aufmerksamkeit, wird von Griffen angezogen, die die Schwere einfacher Formen durchbrechen.

CAPITAL

● 38th elysee avenue – mokate







Handliche Vorratskammer

Zu den Hocheinbauten gehören nicht nur der Kühlschrank, sondern auch das Seitenregal und das System professioneller Cargo-Korbauszüge. Einfacher Zugang zu Vorräten und Geräumigkeit sind zweifellos die Vorteile solcher Lösung.

- 38th elysee avenue – mokate







38th elysee avenue

mit Griff LO

In dieser Küche spielt der rosa Farbton der Möbel in modernem Glanz die Hauptrolle. Ein Tropfen Farbe bricht den rohen Ton von Grau perfekt durch und belebt wirkungsvoll den Innenraum.

CAPITAL

● 33rd saperavi avenue – rosa / hellgrau matt



38th elysee avenue

mit Griff L0

Möbeloberflächen und -seiten in warmer Holzfarbe werden ideal mit Fronten kombiniert, die lackiert sind. Ein solches Duo spielt erste Geige im Innenraum, stimmt ihm ab und wirkt beruhigend berschaulbar.

CAPITAL

● 38th elysee avenue mit Griff L0 – **Magnolie glanz**







Was verbirgt sich im Inneren?

Das elegante und funktionelle Ausstattungssystem von Schubladen in Holzoptik und die cleveren "gebrochenen" Fronten ermöglichen es Ihnen, alles außer Sichtweite zu verstauen. Die ideale Lösung für eine Küche, in der wir gerne Gäste begrüßen.

- 38th elysee avenue mit Griff L0 – **Magnolie glanz**





33rd saperavi avenue

Geräumige Küche mit natürlicher Beleuchtung sorgt dafür, dass der Innenraum voller Licht und Schattenspiel ist. Der Eindruck von Raum wird durch lackierte weiße Fronten verstärkt, in denen sich der Alltag widerspiegelt.

CAPITAL

● 33rd saperavi avenue – weißer glanz / Eiche legno



Alles in Ordnung

Man sagt, dass sich die Gegensätze anziehen. Dem stimmen wir zu. Ganz moderne, glänzende Fronten korrespondieren interessant mit dem Verkaufsschlager dieser Saison - den Patchwork-Fliesen.

- 33rd saperavi avenue – **weißer glanz**





5



5. Stuhl POSSI Maße 52/50/84 cm; Tisch POSSI Maße 150-190/89,5/76,5 cm





43rd luvak avenue

Design für anspruchsvolle Kunden. Edler Marmor und stolze Schattierungen von elegantem Grau und Graffiti bilden ein perfektes Ganzes. In einer solchen Küche möchte man länger bleiben, wenigstens für einen Schluck Morgenkaffee.

CAPITAL

● 43rd luvak avenue – hellgrau matt / Graphit grau matt





Zwei in einem

Dunkle Kommoden trennen die Küche optisch vom Wohnzimmer und verbinden gleichzeitig zwei getrennte Innenräume, wie? Dank der Möbel, die einen einheitlichen Stil präsentieren.

- 43rd Luvak Avenue – hellgrau matt / Graphit grau matt



43rd luvak avenue

Dekorative Kranzprofile und ein paar schöne Accessoires beweisen, dass sich die Luvak-Küche auch in etwas klassischerer Ausführung gut anfühlt.

CAPITAL

● 43rd luvak avenue – **Champagne matt**





38th elysee avenue

Einfache Flächen der Fronten ermöglichen es Ihnen, mit der Farbe und Form von Schränken zu spielen. Wer sagt, dass Küchenschränke gleiche Reihe bilden müssen?

CAPITAL

● 38th elysee avenue – **weißer glanz**





38th elysee avenue

mit Griff L0

Glatte, matte Fronten, Stahl, Lichtreflexe an den Glasflächen. Architektonisch uneingeschränkte Entwicklung. Geräumig und leicht.

CAPITAL

● 38th elysee avenue mit Griff L0 – **weiß matt**





Minimalismus, Ruhe und Mäßigung

In einer weißen Küche gibt es nur das Wichtigste. Ästhetik gilt überall, auch in den Schränken.

● 38th elysee avenue mit Griff L0 – **weiß matt**







38th elysee avenue

Stilsicherer Innenraum vereint verschiedene Funktionen: Küche, Esszimmer und Wohnzimmer. Dezent Farben werden durch kleine Akzente der Dekoration belebt.

CAPITAL

● 38th elysee avenue – **Beige glanz**



1. Stuhl **IKKA** Maße 45/41/81 cm; Tisch **IKKA** Maße 45/70/75 cm



38th elysee avenue

Farbfeld - die intensive Honigfarbe des hohen Einbaus tritt vor dem Hintergrund einer schwarzen Wand hervor, wie die Sonne hinter stürmischen Wolken. Sie ist es, die den Stil des Innenraums beschreibt und ihm eine kleine Schärfe gibt.

CAPITAL

● 38th elysee avenue - **Honig glanz / schwarzer glanz**



CAPITAL





**Fronttypen
Traffic**



97th west street



84th board street



87th smooth street



91st court street



98th elysee street



98th elysee street

mit Griff L3

Lineare Griffe, farbenfrohe Fesselung, grafische Aufteilung der Verglasung zwischen den Räumen. Männlich aussehender Raum wird immer durch modische Topfpflanzen erwärmt.

TRAFFIC

● 98th elysee street mit Griff L3 – **Graphit matt / weiß matt**





Dem ist nichts hinzuzufügen

Die beste Einladung zum Handeln ist ein gut organisierter Raum. Es ist ein Vergnügen, intuitiv und mühelos zu kochen.

- 98th elysee street mit Griff L3 – **Graphit matt / weiß matt**





97th west street

Monofarbe auf Frontauszügen und Textur auf Schubkästen verbindet die gleiche Form der Fronten und den charakteristischen Griff in Kupferfarbe. Das bedeutet, dass die Küche zwei Gesichter hat, die perfekt zusammenpassen.

TRAFFIC

● 97th west street – shiraz wenge / lava matt





97th west street

In diesem Innenraum tauchten die für Lofts typischen Betonkonstruktionen an den Fronten auf. Die Strenge der Materialien wird durch die strohgelbe Farbe des Holzes auf Tisch und Boden und das Grün des Gartens vor dem Fenster gemildert.

TRAFFIC







36
FRONT-
FARBEN

87th smooth street

mit Griff L2

Wohnen in einem Mietshaus führt zu unkonventionellen Lösungen. Ein Teil des Einbaus in Farbe Nussbaum nutzt den Raum zwischen den Fenstern, und die Verbindung der weißen Hängeschränke zeigt die Küchenkleinigkeiten.

TRAFFIC

- 87th smooth street
– Nussbaum pamplona / weiß glatt









Schön sortiert

Wandregale ermöglichen es Ihnen, die Anordnung des Innenraums schnell zu ändern. Was Sie nicht zeigen wollen, können Sie hinter den Schrankfronten verstecken und ordnen.

- 87th smooth street – Nussbaum pamplona / weiß glatt





TRAFFIC

87th smooth street

mit Griff L1

Wenn jeder Quadratmeter wertvoll ist, ist die Grundlage für den Erfolg ein gutes Design. Funktional, schlüssig in Bezug auf Materialien, Formen und Farben.

TRAFFIC

- 87th smooth street mit Griff L1 – Truffel matt



87th smooth street

mit Griff L2

Raue Struktur von Stahl grau auf der horizontalen Anordnung der Unterschränke grenzt an das glänzend schwarze Glas der vertikalen Vitrinen. Die gesamte Komposition wird von einem architektonischen Rahmen erfasst.

TRAFFIC

- 87th smooth street mit Griff L2 – Stahl grau schwarze Alurahmen mit Glas Basalto





84th board street

mit Griff L1

Oberer Einbau bringt Verwirrung in den Innenraum. Dank der offenen und geschlossenen Teilung können Sie mit dem Stil der gesamten Küche spielen. Es wird durch die Basis abgestimmt - elegante Unterschränke in graubrauner Farbe.

TRAFFIC

- 84th board street mit Griff L1 – Kiefer avola graubraun / Kiefer avola weiß





84th board street + 87th smooth street

Aufbewahren Sie wie ein Profi. Noch mehr Stauraum dank der Innenaufteilung der Schränke und Schubaden. Abfallsammler, Einteilungen, Besteckeinsätze - alles steht Ihnen zur Verfügung.

TRAFFIC

- 84th board street – **Steineiche**
- 87th smooth street – **weißer glanz**





84th board street

Gleiche Farben der Fronten des unteren Einbaus und Arbeitsplatten schaffen eine dezente, harmonische Inneneinrichtung.

TRAFFIC

- 84th board street – Eiche bardolino
- 87th smooth street – mocca



1. Tisch AMMAN Maße 150-200/90/77,5 cm; 2. Stuhl ULTRA 2 Maße 48/42/85 cm





7
FRONT-
FARBEN

91st court street

Die Küche öffnet sich zum Wohnzimmer und bildet damit ein zusammenhängendes Ganzes. Und das alles dank der Holzfarben, die auf den Arbeitsplatten und dem TV Schrank zu sehen sind. Zusammen, aber getrennt.

TRAFFIC

● 91st court street – Magnolie matt





Tages- rhythmus

In diesem Raum gibt es nur konventionelle Grenzen. Eine Reihe von Hängeschränken dient als Verbindung zwischen einem und anderen Raum.

1. Tisch POSSI LIGHT Maße 145-185/85/76,5 cm;
Stuhl POSSI LIGHT Maße 56/46/84 cm





● 87th smooth street – weißer glanz

87th smooth street

Die Küche in Weiß gehalten. Die Farbe erhellt und vergrößert optisch auch sehr enge Innenräume. Sie vermittelt einen frischen Eindruck und betont die makellose Sauberkeit des Raumes, und eine Abfolge von weißen Fronten organisiert den Raum zusätzlich.

TRAFFIC

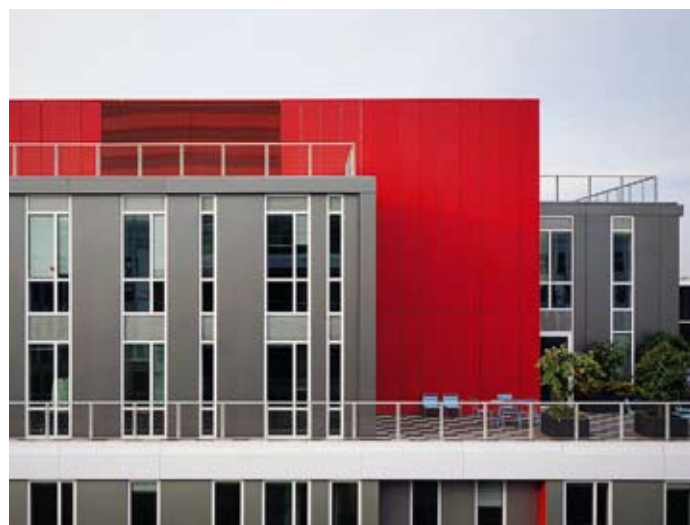

98th elysee street

Der männliche Charakter des Innenraumes wird durch die einfache Form und die Farben der Möbel bestimmt. Die minimalistische Schlichtheit der Küche wird durch das große grafische Muster des Bodens kompensiert.

TRAFFIC

- 98th elysee street – Anthrazit glanz

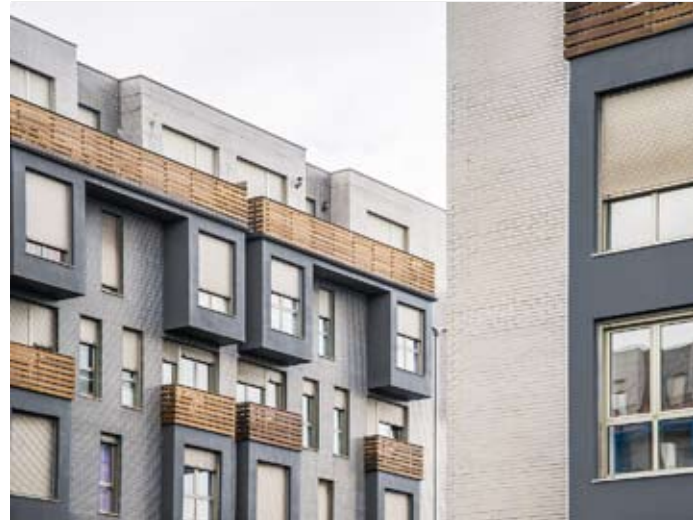



39

**FARBEN
DER
PLATTEN**

Capital – Frontfarben

49thcortese avenue Griffe Z1

Material: HDF Platte
Lack matt

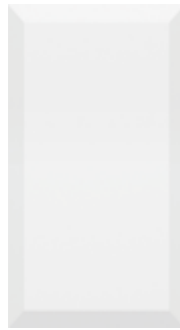

4
5



4
5

**33rd saperavi
avenue** Lack
matt oder glanz

**38th elysee
avenue** Lack
matt oder glanz

**43rd luvak
avenue**
Lack matt

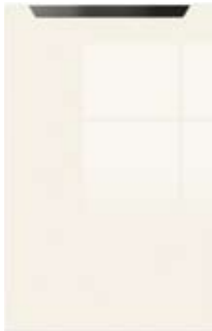

4
5



4
5



4
5

| | | | | | | | | | |
|----|------------|----|-----------------|----|------------|----|-------------|----|--------------|
| 01 | Schneeweiß | 12 | Perlen-aschgrau | 25 | blau | 41 | mokate | 58 | Flaschengrün |
| 02 | weiß | 13 | taubengrau | 27 | azurblau | 48 | rosa | | |
| 03 | Magnolie | 14 | graue Perle | 29 | tintenblau | 53 | Beige | | |
| 04 | Latte | 15 | grau | 30 | dunkelblau | 54 | Hellbeige | | |
| 07 | hellgrau | 16 | Lichtgrau | 36 | sandfarben | 55 | Champagne | | |
| 11 | teegrau | 20 | anthrazit grau | 40 | schwarz | 56 | seladongrün | | |

Traffic – Frontfarben

84th board street

Material: MDF 18 mm, PVC Rand



| | |
|----|------------------|
| 68 | chromix weiss |
| 69 | Steineiche |
| 70 | Eiche Lancelot |
| 71 | Eiche Tabac |
| 72 | Eiche Lincoln |
| 74 | metal slate grau |

Muster und Farben der Griffe



L1 in Farben:
Aluminium (ALU),
Aluminium gebürstet (ALS),
schwarz gebürstet (CAS)



L5 in Farben:
Aluminium (ALU),
Aluminium gebürstet (ALS),
schwarz gebürstet (CAS)



L2 in Farben:
Aluminium (ALU),
Aluminium gebürstet (ALS),
schwarz gebürstet (CAS)



Aluminium
(ALU)



Aluminium
gebürstet
(ALS)



schwarz
gebürstet
(CAS)

97th west street

Material: MDF 19 mm, PVC
Folie , nach Musterkatalog für
PVC Folie matt



4
5

87th smooth street

Material: MDF 19 mm, PVC
Folie nach Musterkatalog für
PVC Folie matt und glanz

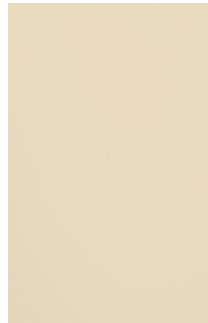

4
5

94thcortese street Griffe Z1

Material: MDF 19 mm, PVC
Folie nach Musterkatalog für
PVC Folie matt



4
5



4
5

Farben matt

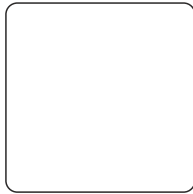

Weiß glatt
(102)



Akazie
(145)



Mystisches
matt (274)

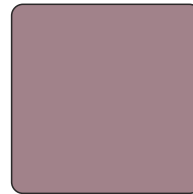

Kobe matt
(275)



Magnolie Perle
(276)



Eiche Wenge
Magie
(176 / 176H)

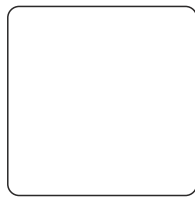

Weiß
canadian
(191)



Kobalt
metalik (277)



Eiche
Sonoma
(204 / 204H)

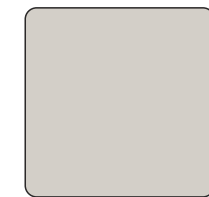

Helles Grau
matt (272)



Schwarz matt
(220)

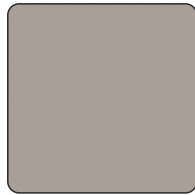

Truffel matt
(222)

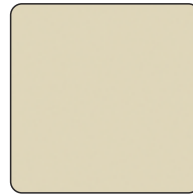

Mussel matt
(223)



Alabaster matt
(224)

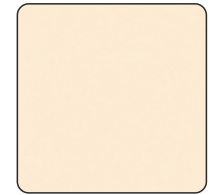

Beige hell
(232)

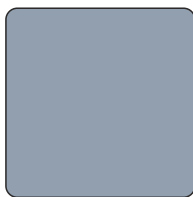

Pazifik
(248)



Titan metallic
(278)



Ferro
(250)

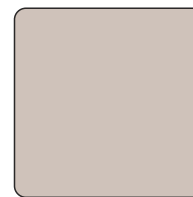

Kaschmir
(255)



Grau Wolfram
(258)



Capri
(259)

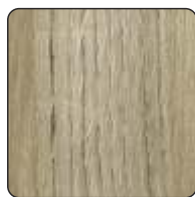

Eiche Riviera
(261 / 261H)



Eiche Struktur
(262 / 262H)

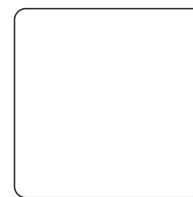

Weiß super
matt
(263)



Stahl Grau
(266)



Marone
(284 / 284H)



Esche tibero
(285 / 285H)

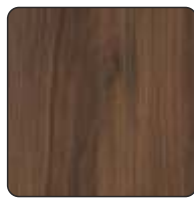

Eiche
katania
(286 / 286H)



Eiche loara
grau
(287 / 286H)



Grün ontario
(273)



Oxid dunkel
(279)



Oxid hell
(280)



Eiche halifax
Natur
(281 / 281H)



Eiche halifax
tabac
(282 / 282H)



Eiche tisano
grau
(283 / 283H)

Farben glanz



Weiß glanz
(152)

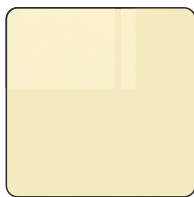

Vanille glanz
(154)



Schwarz glanz
(164)

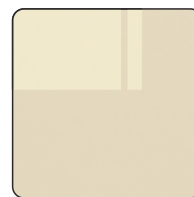

Beige glanz neu
(288)

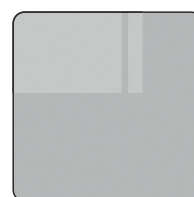

Taubenfarbener
Glanz
(249)

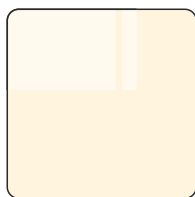

Jasmin glanz
(269)



Helles Grau glanz
(270)

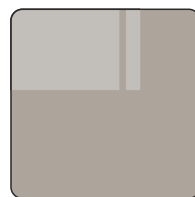

Mohave glanz
(271)



Grau glanz
(193)



Sandfarbener
Glanz
(205)

Traffic – Frontfarben

91st court street

Material: MDF 19 mm, Lack
nur in matt, nach
Musterkatalog für Lacke nur
matt



98th elysee street

Material: MDF 19 mm, Lack in
matt oder glanz, nach
Musterkatalog für Lacke matt
und glanz



| | | | | | | | | | |
|----|------------|----|----------------|----|------------|----|-------------|----|--------------|
| 01 | Schneeweiß | 12 | Perlen-ashgrau | 25 | blau | 41 | mokate | 58 | Flaschengrün |
| 02 | weiß | 13 | taubengrau | 27 | azurblau | 48 | rosa | | |
| 03 | Magnolie | 14 | graue Perle | 29 | tintenblau | 53 | Beige | | |
| 04 | Latte | 15 | grau | 30 | dunkelblau | 54 | Hellbeige | | |
| 07 | hellgrau | 16 | Lichtgrau | 36 | sandfarben | 55 | Champagne | | |
| 11 | teegrau | 20 | anthrazit grau | 40 | schwarz | 56 | seladongrün | | |

Muster und Farben der Griffe

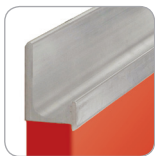
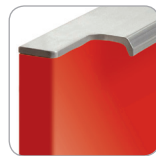
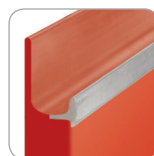
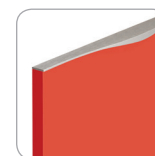
L1

L2

L3

L5

| | |
|--|---------------------------------|
| | Aluminium (ALU) |
| | Aluminium gebürstet (ALS) |
| | schwarz gebürstet (CAS) |

Korpusse



Anthrazitgrau



Alpinweiß



Schwarz



Grau grenola



Champagne

Arbeitsplatten - bitte nach Katalog fragen

SCHRANKKÖRPER MODERNE

ABTROPFGESTELLE

REICHT BIS 230 CM

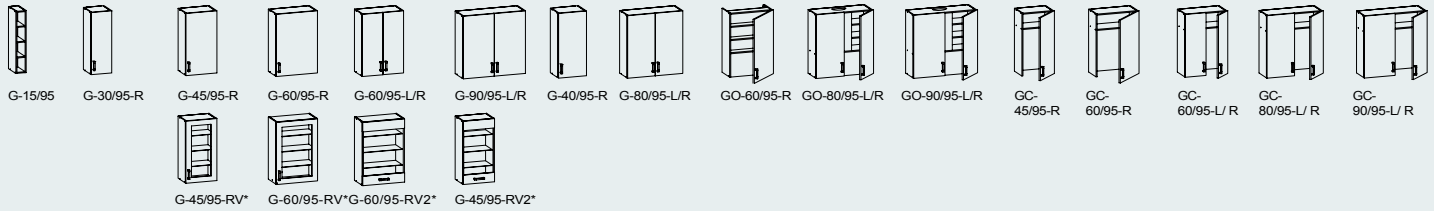

REICHT BIS 207 CM

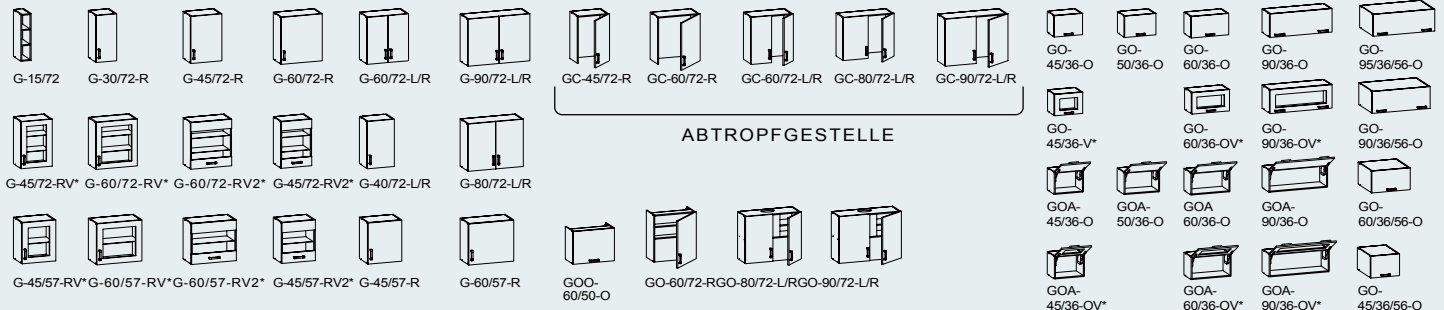

ABTROPFGESTELLE

REICHT BIS 82 CM + ARBEITSPLATTE

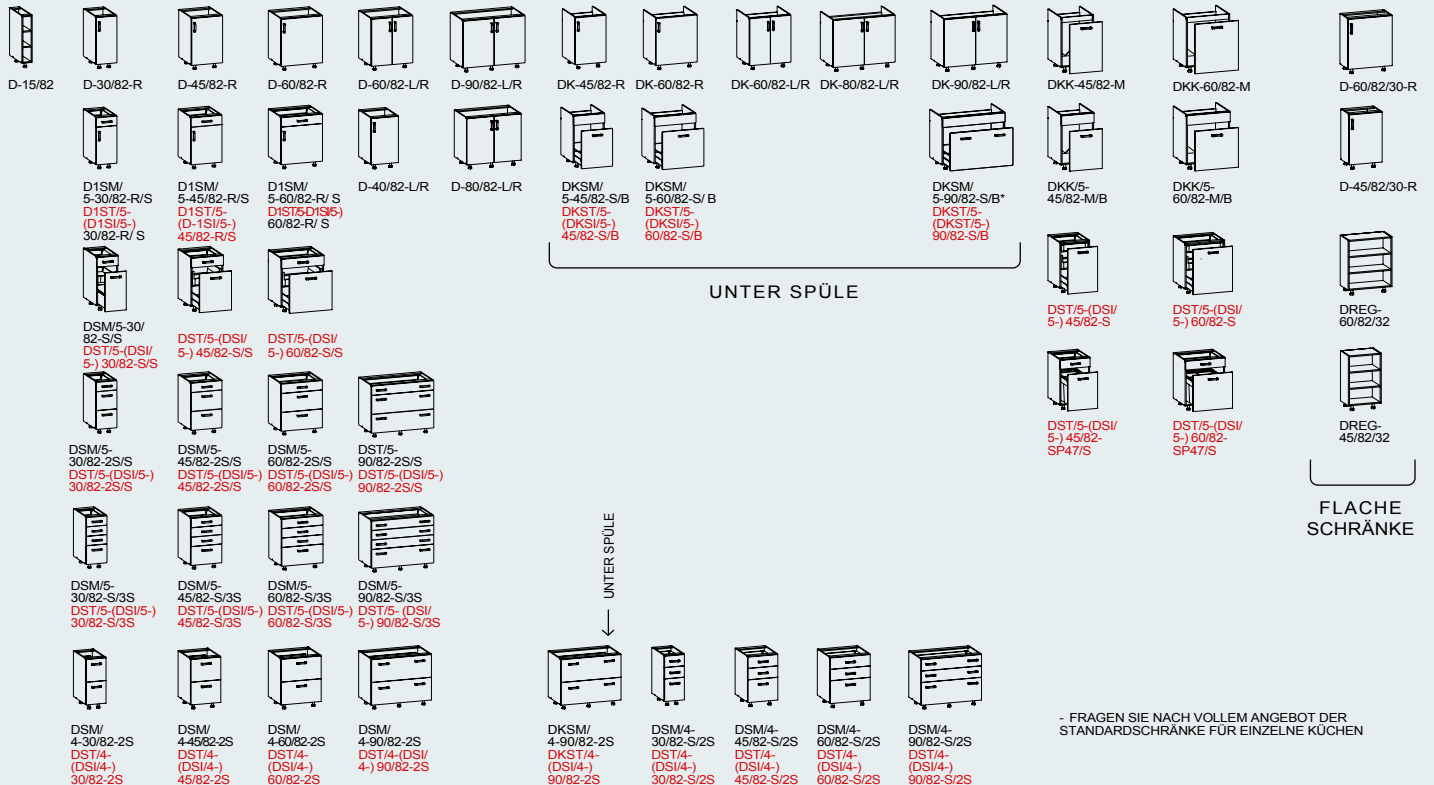

- FRAGEN SIE NACH VOLLEM ANGBOT DER STANDARD-SCHRÄNKE FÜR EINZELNE KÜCHEN

ECKSCHRÄNKE

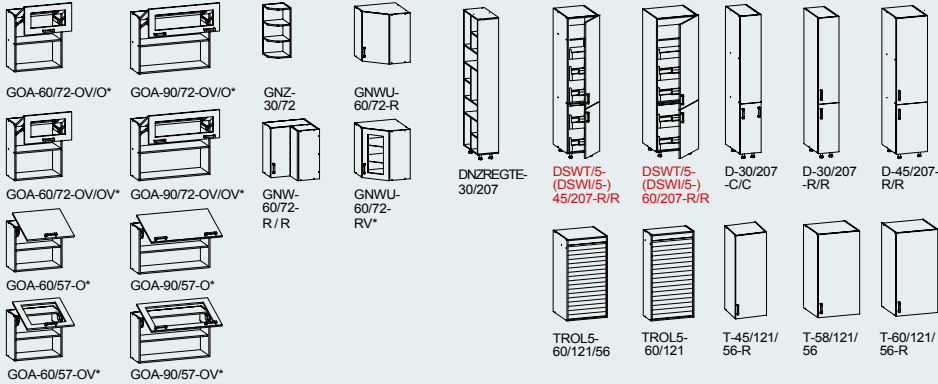
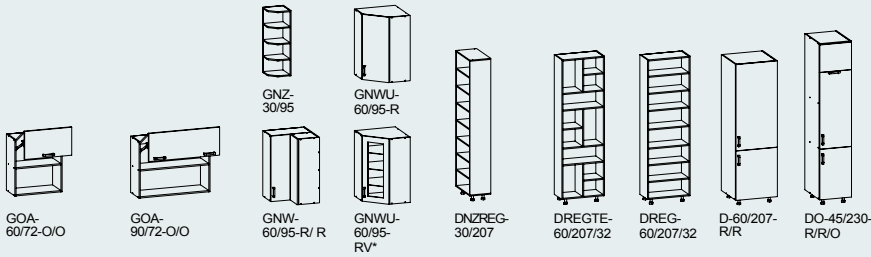

FÜR EINBAU VON HAUSHALTSGERÄTEN

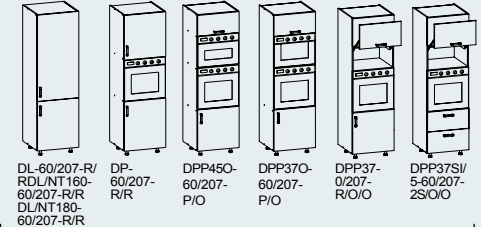
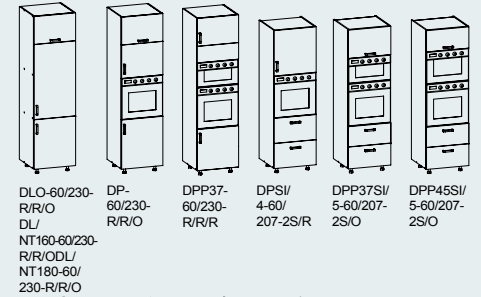

FÜR EINBAU VON HAUSHALTSGERÄTEN

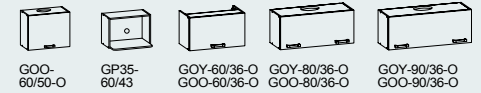

REICHT BIS 136 CM + ARBEITSPLATTE

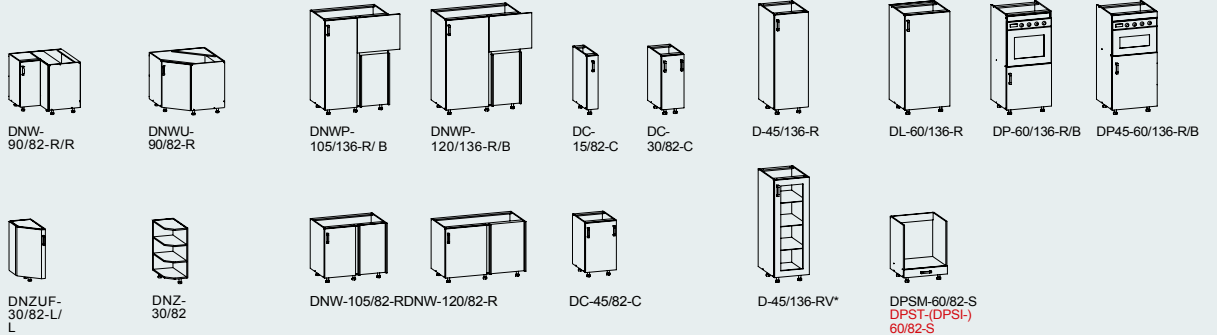

ECKRSCHRÄNKE

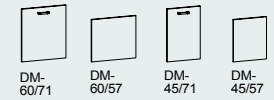

FÜR EINBAU VON HAUSHALTSGERÄTEN

Capital

33rd saperavi avenue

38th elysee avenue
43rd luvak avenue

Traffic

77th simple street
84th board street

87th smooth street
91st court street
97th west street
98th elysee street

* VERFÜGBARKEIT FÜR
AUSGEWÄHLTE KÜCHE PRÜFEN

Schrankhöhe und Tiefe

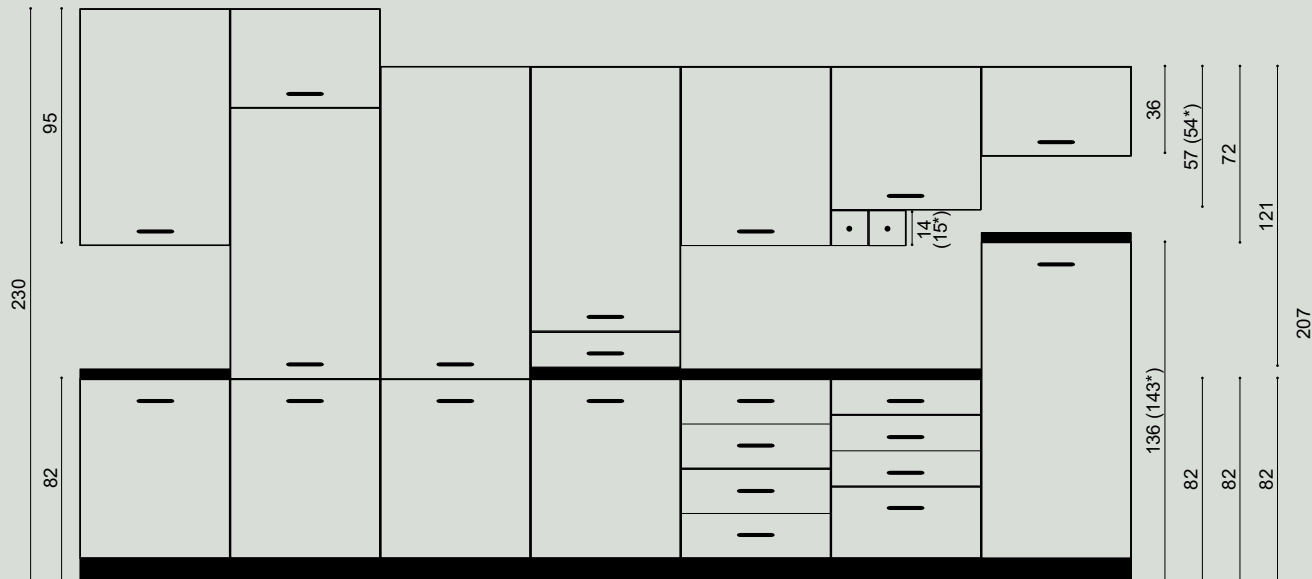

Die Maße werden in Zentimetern, gerundet auf volle Höhenwerte von Unterschränken, für Hoch- und Mitteleinbau, und mit 10 cm hohen Sockel angegeben

Der Sockelteil kann bis 15 cm höher sein (die Gesamthöhe des Schrankes wird dann um 5 cm vergrößert)

Die Unterschränke Korpusse sind 51 cm tief (ausser Herdumbauschrank und Eckschränke) Die Unterschränke stehen ca. 5 cm von der Wand entfernt. Alle Schränke stehen vorn bündig nebeneinander. Eine 60cm tiefe Arbeitsplatte wird verwendet.

Die Hoch und Halbhochschränke Korpusse sind 56 cm tief.

Die Hängeschränke Korpusse sind 30 cm tief.



Unterschränke mit 4 Schüben

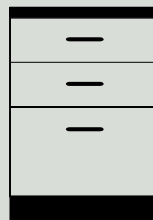
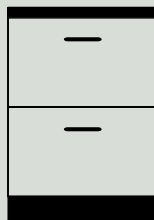

Unterschränke mit 5 Schüben

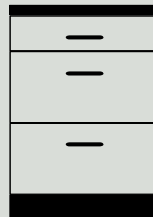
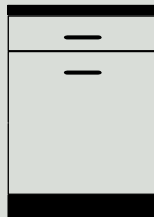



CLIP Top BLUMOTION Scharnier für sanftes und leises Schließen:

- sanftes und leises Schließen;
- BLUMOTION kann deaktiviert werden;
- Alles im CLIP Top BLUMOTION-Scharnier. Der Dämpfmechanismus BLUMOTION ist im Scharnertopf integriert.

Schubladen

METABOX Schubladen



- Teilauszug;
- Fronteinstellung;
- selbstschließendes System;
- Belastbarkeit bis zu 30 kg;
- Metallseiten, Boden und Rückseite der Schublade aus 16 mm Karton;
- cremeweiße Farbe an der Seite der Schublade;
- verfügbare Lösungen: Standardschubladen (niedrig und hoch) und interne (niedrig)
- benutzte Höhen der Schubladenseite;
 - N (54 mm) - unter dem Ofen;
 - M (86 mm) - Standardschublade;
 - M (86 mm) + Reling - Schublade mit hoher Front;
- zusätzliches Zubehör: Blumotion-Dämpfer;
- zusätzliches Zubehör für die Innenseite der Schublade;
- Die Länge der Führungsschienen 270 und 500 mm, Farbe: weiß;
- Verschleißtest - 100.000 Zyklen;
- lebenslange Qualitätsgarantie.

TANDEMBOX Schubladen



- Vollauszug;
- Fronteinstellung in drei Ebenen;
- selbstschließendes System;
- leiser und ruhiger Lauf mit verdeckten TANDEM-Führungen;
- BLUMOTION Soft-Closing-System;
- Belastbarkeit bis zu 30 oder 50 kg;
- Metallseite und Rückseite der Schublade, Boden aus 16 mm Karton;
- graue Farbe der Schubladenseite;
- verfügbare Lösungen: Standardschubladen (niedrig und hoch), intern (niedrig und hoch), Kombi-Schubladen;
- gebrauchte Höhen der Schubladenseite:
 - N (68 mm) - unter dem Ofen,
 - M (83 mm) - Standardschublade,
 - M (83 mm) + Reling + BOXSIDE - Schublade mit hoher Front;
- zusätzliches Zubehör für die Innenseite der Schublade;
- Länge der Führungen 270 und 500 mm, Farbe: grau;
- Verschleißtest mit 100.000 Zyklen;
- lebenslange Qualitätsgarantie.

INTIVO Schubladen



- Vollauszug;
- Fronteinstellung in drei Ebenen;
- leiser und ruhiger Lauf mit verdeckten TANDEM-Führungen;
- BLUMOTION Soft-Closing-System;
- Belastbarkeit bis zu 30 oder 50 kg;
- Metallseite und Rückseite der Schublade, Boden aus 16 mm Karton;
- weiße, graue oder schwarze Farbe der Schubladenseite;
- verfügbare Lösungen: Standardschubladen (niedrig und hoch), intern (niedrig und hoch), Kombi-Schubladen;
- gebrauchte Höhen der Schubladenseite:
 - N (68 mm) - unter dem Ofen,
 - M (83 mm) - Standardschublade,
 - M (83 mm) + dekorative Seite oder BOXCAP - Schublade mit hoher Front;
- Länge der Führungen 270 (M) und 500 mm (N, M, M+Reling);
- Verschleißtest mit 100.000 Zyklen;
- lebenslange Qualitätsgarantie.

Dank der Intivo-Schublade hat der Möbelbenutzer die Möglichkeit, ein originelles und einzigartiges Aussehen seiner Schubladen zu kreieren. Der einzigartige Charakter von INTIVO-Schubladen wird durch neue Seitenprofile und dekorative Elemente bestimmt, die in Schubladen mit hoher Front verwendet werden. INTIVO Schubladen werden in drei Farben angeboten: weiß, grau und schwarz.

Arten von Schubladen im Intivo-System:



- niedrige Schublade (30, 45, 60, 90),
- hohe Schublade (30, 45, 60, 90),
- interne Schubladen (niedrig 30, hoch 45 und 60),

Farben von INTIVO Schubladen

Intivo weiße Schublade





für Korpusfarben:

-  Alpinweiß
-  Bergeiche
-  Champagne

Intivo graue Schublade



für Korpusfarben:

-  Grau grenola
-  Kastanie

Intivo schwarze Schublade



für Korpusfarben:

-  Schwarz
-  Wenge
-  Anthrazitgrau

dekorative Elemente für INTIVO Schubladen



dekorative Milchglasseiten

aus # 8 mm Glas mit milchigem Aufdruck, Kanten geschliffen transparent

Anwendung: dekorative Seiten aus Milchglas passen gut zu allen Front Designs.



dekorative lackierte Glasseiten
(nach Musterbuch)

aus # 8 mm Glas, einseitig lackiert, matt oder hoch glänzend, Kanten geschliffen transparent

HINWEIS: Empfohlene Montage an an der Außenseite der Schublade mit der lackierten Seite

Vorgeschlagen für die Küche: 33rd Saperavi Avenue (Lack), 38th Elysee Avenue, 43rd Luvak Avenue (matt), 91st Court Street, 98th Elysee Street



dekorative furnierte Seiten

aus # 8 mm MDF Platte, beidseitig furniert, erhältlich in matt / matt oder hochglanz / matt,

HINWEIS: Empfohlene Montage an der Außenseite der Schublade mit der Hochglanzseite

Vorgeschlagen für die Küche: 32nd Malbec Avenue, 33rd Saperavi Avenue (Furnier), 36th Norde Avenue, 37th Savana Avenue

Aventos HK-XS



AVENTOS HK-XS eröffnet dank seiner schlanken Bauweise großen Gestaltungsspielraum bei kleinen Hoch- und Oberschränken. Somit lassen sich auch Korpusse mit geringer lichter Tiefe komfortabel ausstatten.

- für Korpushöhen von 240 mm bis 600 mm;
- die lichte Tiefe beträgt mind. 125 mm;
- Kranzleiste kann verwendet werden;
- der symmetrische Kraftspeicher wird einseitig eingesetzt;
- bietet guten Zugriff auf das Korpusinnere;
- einfache Montage und Einstellung.

Im Set:

- 1 x AVENTOS HK-XS Kraftspeicher;
- 1 x AVENTOS HK-XS Frontbefestigung;
- 1 x AVENTOS HK-XS Korpusbefestigung;
- Spanplattenschrauben

Montage

Beim Öffnen werden die Fronten über die Oberkante des Korpus angehoben. Über dem Schrank sollte ein Freiraum von mindestens 120 mm bleiben.

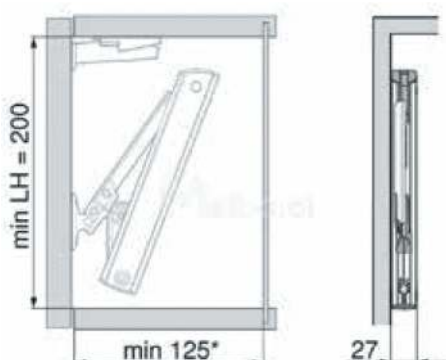

Aventos HK



Aventos HK (Hochklappe) ist in 36 cm hohen Schränken erhältlich, in den Standard-GO-Schränken Breiten (nur moderne Küchen):

- Kranzleiste kann verwendet werden;
- lässt sich leicht öffnen;
- stoppt in jeder Öffnungsposition;
- sanftes und leises Schließen dank der integrierten Blumotion;
- bietet guten Zugriff auf das Korpusinnere;
- Freiraum über dem Schrank mindestens 110 mm + Griff.

Montage

Beim Öffnen werden die Fronten über die Oberkante des Korpus angehoben. Über dem Schrank sollte ein Freiraum von mindestens 190 mm bleiben.

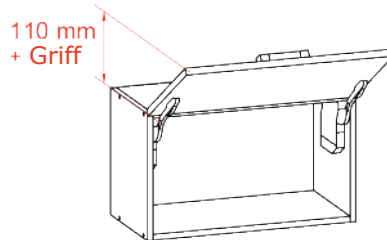

Aventos HS

Aventos HS (Hochschwenklappe) ist in 57 cm hohen Schränken erhältlich, (nur moderne Küchen):

- lässt sich leicht öffnen;
- stoppt in jeder Öffnungsposition;
- sanftes und leises Schließen dank der integrierten Blumotion;
- bietet guten Zugriff auf das Korpusinnere;
- Freiraum über dem Schrank mindestens 180 mm.

Montage

Beim Öffnen werden die Fronten über die Oberkante des Korpus angehoben. Über dem Schrank sollte ein Freiraum von mindestens 180 mm bleiben.

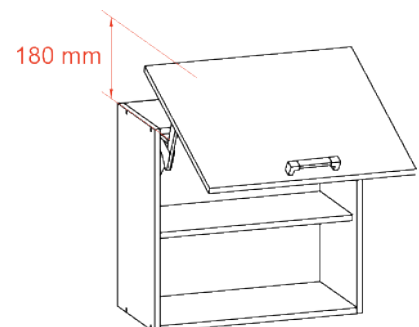

Aventos HF



Aventos HF (Hochfaltklappe) ist in 72 cm hohen Schränken erhältlich, (nur moderne Küchen):

- für 2 x 36 cm hohe Hochfaltklappe;
- lässt sich leicht öffnen;
- stoppt in jeder Öffnungsposition;
- sanftes und leises Schließen dank der integrierten Blumotion;
- bietet guten Zugriff auf das Korpusinnere;
- Freiraum über dem Schrank mindestens 190 mm.

Montage

Beim Öffnen werden die Fronten über die Oberkante des Korpus angehoben. Über dem Schrank sollte ein Freiraum von mindestens 190 mm bleiben.

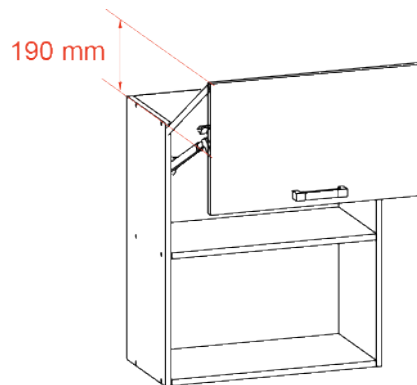

MAXI

MAXI Schliessmechanismus ist für einzelne Hochklappe bestimmt. Dank der Regulierung der Bremskraft kann er sowohl zu leichten als auch zu sehr schweren Fronten verwendet werden. Das ist ein großer Vorteil, weil pneumatische Schliessmechanismen den Gewichtsbereich sehr begrenzen.



MAXI ist universell, kann sowohl links als auch rechts montiert werden.

modernwohnen.de

